

いざというとき、住友のレンタルフォークリフト

こんな時は住友フォークリフトにお任せ下さい。

- 繁忙期や仕事量の増加時に
- 荷物や作業の変化に
- 煩わしい車両管理を任せたいときに
- 新規購入の予算がとれないときに
- 1日からでもレンタル出来ます
- お仕事の継続が不確定なときに

フォークリフトのレンタルは
こんなにメリットがあります。

- 一日から長期まで
一日でも長期間でも、必要な期間だけお使いいただけます。
- 整備済み
機械整備は万全です。安心してお使いいただけます。
- 経費として計上
レンタル料金は損金処理ができるので、節税になります。
- 資金は効率的に
フォークリフトは経費で、余剰資金は効果的の運用ができます。

住友フォークリフトのメンテナンス・サービス

お客様の立場に立ったメンテナンスを提供します。

- メンテナンス・サービスは迅速に行います。
お客様の生産を妨げないよう、万一の場合の修理には迅速をモットーとして対応します。全国に構築されたサービス拠点・サービス代理店のネットワークでサポートします。
- メンテナンス・サービスの品質はお任せください。
国家資格を取得したサービスマン全員が、お客様の車両を心を込めて点検します。法定点検(特定自主検査)など確実なサービスをお約束します。
- お客様の作業効率の向上・費用削減を提案します。
作業を中断する予期せぬ故障が発生しないよう、事前の点検の実施や、対策の提案を行います。
- 車両の最適な維持管理についてお手伝いができます。
車両の稼働状況に合わせた適正な車両の管理・メンテナンスを支援します。

フォークリフトの故障を防ぎ、
経費の無駄を省く、優れた特長をもつ
“住友ナコ定期点検サービス”を
ご利用ください。

- 特定自主検査
年に1回実施(安全衛生法1条)
- 月次定期自主検査
月に1回実施(安全衛生法1条)
- その他
車検整備・補修・オプション加修工事



●お求めはアフターサービスのゆきとどいた当店で……

SUMITOMO
NACCO MATERIALS HANDLING

住友ナコ マテリアル ハンドリング株式会社
愛知県大府市大東町2-75 〒474-8555
TEL0562(48)5251 FAX0562(48)5396
<http://www.sumitomonacco.co.jp>

※本仕様は予告なく変更される場合があります。

509B-5-112D

住友フォークリフト

SUMITOMO

0.9 — 3.5
TON TON

03FG/FD 09PXI	03FG/FD 10PXI
03FG/FD 14PXI	03FG/FD 15PXI
03FG/FD 18PXI	03FG/FD 20PXI
11FG/FD 20PXI	11FG/FD 25PXI
13FG/FD 30PXI	13FG/FD 35PXI

QuaPro
SERIES





現場の声に応える4つのPRO

PROFESSIONAL
(プロフェッショナル)

PRODUCTIVE
(生産性)

PROFITABLE
(利益)

PROGRESSIVE
(先進)



すべてに満足したいから...

クアプロ **QuaPro** を選ぶ。

新時代のフォークリフトに求められるもの。
作業性。快適性。経済性。安全性。
それらのすべてをきっと満足していただける
エンジン式フォークリフト「QUAPRO」。

より生産的に (Productive)、
よりプロフェッショナルに (Professional)、
より高収益に (Profitable)、
より先進的に (Progressive)、
4つ (QUAD) のPROを実現する
理想のフォークリフトの誕生です。
「QUAPRO」が荷役作業を大きく進化させます。



作業性

快適性

経済性

安全性

アタッチメント

仕様

忙しい職場だからこそ… 作業性で選ぶ

●リフトスピード

MAX680mm/sec

(機種:11FD25PXIハイパワータイプ)

プロの要望に応える

パワー・敏捷性・作業性を多角的に追求しました。素早い作業を可能にした、仕事に強いパワーとスピード。作業効率が一段と向上する、その実力を実感してください。

●加速性

約**10%アップ**

●ロウリングスピード

540mm/sec

(全機種)

作業効率アップの いろんな秘訣。

NEW 高積みだって
お任せ下さい。

4.3mまで荷重低減なし

狭い作業場でもコンパクトなボディで高積み可能となり保管効率にも貢献します。

4.3m
(2.5トン車)



NEW ダッシュカもより速く。

新型エンジン

新開発のディーゼルエンジンによりさらにパワーアップ*。新排出ガス規制もクリアし、環境への影響を低減しました。



新型ディーゼルエンジン



ガソリンエンジン

NEW ラクラク交換。

スイング&ダウンブラケットを標準装備

LPGタンクの交換時の疲労が軽減されます。



NEW 見晴らし良好。

ミエールマスト

マスト幅を当社従来比*約**20%アップ!**
(2.5トン車、ミエールマスト)

シートも車両中央よりに配置され、有効視界を大幅アップ! センターシリンダ付マストでは、邪魔なリフトチェーンをシリンダー後方に隠して広視界を実現!

420mm

(2.5トン車)

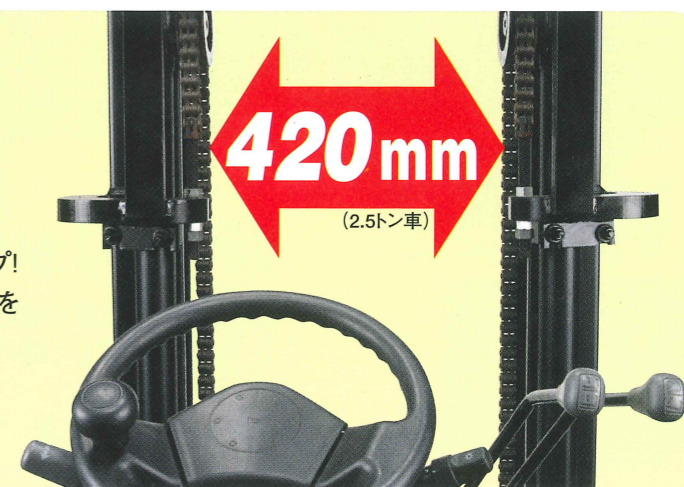

*当社前身機種(VII型)との比較

作業性

快適性

経済性

安全性

アタッチメント

仕様

ハードな毎日だからこそ・・・ 快適性で選ぶ

ひろびろ～運転席

運転席廻りのレイアウトを一新、足元スペースを大きく広げました。



乗り降りがラ～クラク

ステップは地上高を低くし、奥行きを拡大して、安全靴でもらくらく踏み込める広さを確保しました。また大きくカーブしたプレス成形フードにより乗降性を改善しました。

疲労軽減のための大きな改善。

NEW 低排出ガスだから快適。低燃費で安心。
国内特殊自動車2007年排ガス規制に適合

新ガソリン/LPGエンジン

- 1-3.5tまでF2エンジンに統合
全機種F2エンジンに統合し、余裕の出力を備えています。また、電子制御ガバナを採用することにより、高い出力の確保と最高エンジン回転数の低減（低騒音化）を同時に実現しました。
- 低排出ガス/低燃費エンジン
電子制御燃料噴射装置及び三元触媒の装備により、排出ガス規制値を大幅にクリアし、更に低燃費（従来当社比*）も実現しています。

・1-2tガソリン(LPG)エンジン
35/2400 (32/2400) kW/rpm
138/2200 (127/2350) Nm/rpm

・2-3.5tガソリン(LPG)エンジン
40/2700 (34/2700) kW/rpm
144/2200 (132/2000) Nm/rpm

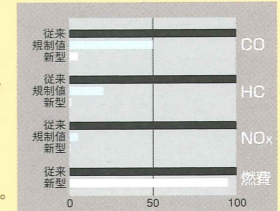

新ディーゼルエンジン

- 1-2.5t92エンジン
従来型より新規値をクリアしており、低排出ガス/低燃費性能をそのまま維持しています。
- 2-3.5t98エンジン
大幅に強化された規制値をクリアしています。エンジンセッティングの最適化を行い、低排出ガスと高性能を両立しました。

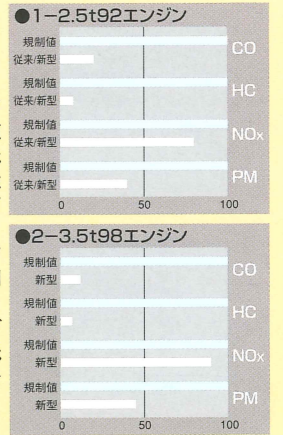

NEW ぴったりフィット快適座席。

新開発デラックスサスペンションシートを標準装備

- シートスライド量約40mmアップ! (当社従来比*)
- リクライニング量を前後16°から20°にアップ!
- 最適サスペンションにより疲労軽減。
オペレータの体重に合わせた最適な調整が簡単。
- シート形状を最適化し、ホールド性アップ!

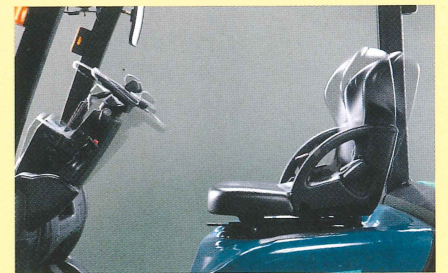

NEW 手になじむものが一番です。

シフトレバー

左側はシフトレバー、右側はライトスイッチ付ターニングレバー（オートキャンセラー付）を標準装備し操作性がよくなりました。
(オプション対応で右側シフトレバーも対応できます)



ステアリング

直径300mm小径ハンドルの採用と軽い操作力で疲労を低減。
全油圧式ステアリング採用とノブ位置補正機能を標準装備し、抜群の操作性を確保。

NEW 乗り心地がいいと体もラク。

低振動・低騒音

ドライブユニットフローティングの採用により低回転時の不快な振動を大幅低減。

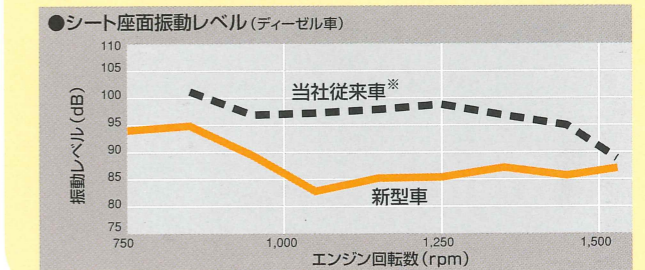

NEW こんな機能も満載です。

使いやすい操作系

- 自動車感覚の吊り下げペダルを採用し、フロアをより広く、スッキリさせました。



トルコン2ペダルインチャング

*当社前身機種(VII型)との比較

快適性

経済性

安全性

アタッチメント

仕様

コストを重視したいから・・・ 経済性で選ぶ

らくらくメンテナンス

- フルオープンボディの採用により、エンジンルームの整備性が格段に向上しました。更にリヤパネルを外せばフルアクセスが可能となります。
- エンジンオイルレベル、トランスミッションオイルレベル、ブレーキオイルレベルの確認や、エンジンオイルフィルター、トランスミッションオイルフィルターの交換がすべて車体左側から可能です。(ディーゼル車)



車両生涯コストを低減する 高信頼設計

NEW 丈夫で長持ちが一番経済的。

住友だからできること

●オイル交換インターバルを延長。(ディーゼル車)
エンジンオイルやブレーキオイルなどの確認が簡単に行なえ、エンジンオイルの交換インターバルが500時間と大幅に延長しました。(当社指定のエンジンオイルをご使用の場合)

●オイル交換時期の目安



- ヘビーデューティブレーキをオプションで準備(3トン、3.5トン)
- 大容量ラジエータを標準装備
- ECOライトパックをオプションで準備。LEDライトのため消費電力が少なく長寿命、電球交換も不要。また、照射範囲が広くなり安全性も向上。
- ヘッドライト消し忘れブザー(標準仕様)
- 保証期間を1年間(1200hr)に延長(消耗部品は除外)



ヘビーデューティブレーキ



●ECOライト(4点パッケージ)



●ECOライト(5点パッケージ)

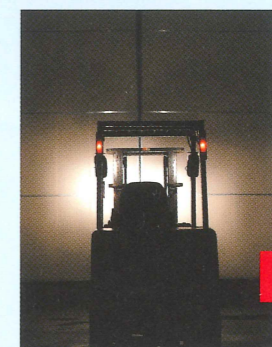

ハロゲンヘッドライト



LEDヘッドライト

NEW 手間いらずがうれしい。



メンテナンス

- ヒューズ&リレー交換
自動車タイプのヒューズボックス、リレーボックスを採用し、交換作業も非常に簡単です。
- マスト取付をピン&Jフックタイプのマウント構造とし、マストの脱着を容易にしました。
- 燃料タンクの容量アップ

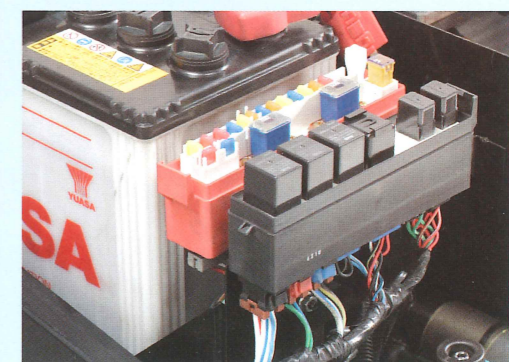

ヒューズボックス、リレーボックス

※当社前身機種(VII型)との比較

経済性

安全性

アタッチメント

仕様

安心して作業をしたいから・・・ 安全性で選ぶ



●新オーバーヘッドガード **NEW**
強度アップとともにデザインも一新した
ヘッドガードがオペレータを守ります。

安全 おまかせ運転席

このクラスのエンジン車では初めてフル
液晶ディスプレイを採用。バックライト付
なので昼夜を問わず視認性を確保します。
パスワードエントリー（オプション）により
セキュリティも万全です。
10人分までのオペレータIDが登録でき、
複数オペレータの現場でもきめ細かい作
業管理が出来ます。

作業者の安全と 車両の保全を確保。

NEW 乗っても安心、降りても安心。
インターロック機能

コントローラ制御により、オペレータが離席すると走行系回路を遮断し、オペレータ離席時の誤作動や不安定な姿勢での操作を防止する走行ロック装置を標準装備。（マニュアル車は警告ブザーのみ）但し、走行ロック装置はエンジン駆動を遮断する装置で、車両を強制的に停止させる装置ではありません。またオプションとして「荷役系回路を遮断する機能」も対応できます。



NEW 新型スピードリミッタ[※]で安全確保。

スピードリミッタ（車速制御機能）

- 登坂性能/アクセル応答性など標準車と変わらない性能を確保。（登坂時の減速、速度変動やオーバーシュートを抑え、スムーズな走行フィーリングを確保）
- 「2速切替え」、「ON/OFF切替え」も対応可能。

※ディーゼル車は従来型のスピードリミッタ

NEW 賢い自己診断機能が安全をサポート。

フル液晶ディスプレイ 見やすいフル液晶ディスプレイをコラムに配置。

●デジタル時計 ディスプレイ中央に配置。アラーム・時報機能、アワメータ/カレンダー切換え機能付	●セーフティモニター・メッセージ アイコン&メッセージ表示で車両状態がわかります。	●スピードメータ（オプション） 荷重計（オプション） 走行時はスピードメータ、荷役時には荷重計に表示を切り替えられます。	●パスワードエントリー（オプション） エンジン起動時、キーONするには、パスワードの入力が必要で、セキュリティも万全です。	●燃料計、水温計 バー表示で燃料、水温状態がひと目でわかります。
--	--	--	--	-------------------------------------

NEW 自分で見つける
トラブルの元。

自己診断機能警告ブザー

自己診断機能が車両状態を常にモニターし、万一異常を検知するとエラーコードでお知らせします。

NEW 一目でわかる作業状況。

稼働モニター対応機能

住友車の稼働モニター機能は車両管理者にも好評です。

- キーON時間、走行時間、走行距離等のモニターが可能で、日々の仕事量変化が把握できます。（10日間まで）



主要諸元表／ガソリン車

Table of specifications for gasoline forklifts, including capacity, performance, and dimensions.

Table of specifications for gasoline forklifts, including capacity, performance, and dimensions.

マスト一覧表

Table listing mast options: 03FG/FD, 11FG/FD, 13FG/FD.

◎ 標準マスト (ミエールマスト) ○ 高マスト (ミエールマスト)
△ フルフリーマスト (ミエールマスト) ☆ 3段マスト (ミエールマスト)

寸法図

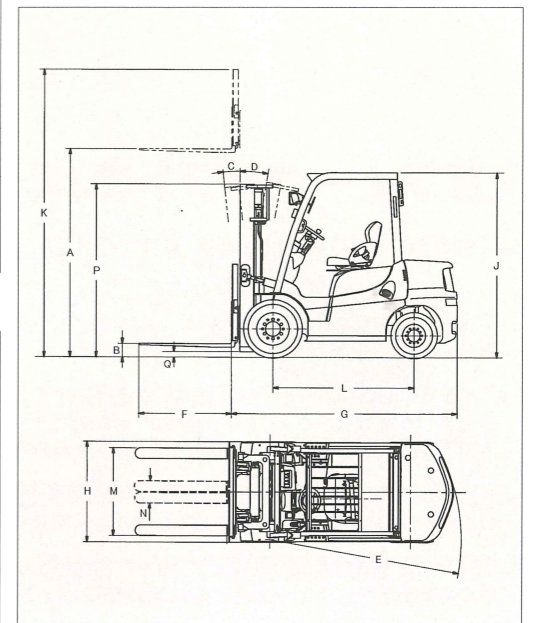

主要諸元表／ディーゼル車

Table of specifications for diesel forklifts, including capacity, performance, and dimensions.

Table of specifications for diesel forklifts, including capacity, performance, and dimensions.

荷重曲線図

