

FX

確かな技術の日産で、アフターサービスは万全

フォークリフトのベストコンディションは…

年次点検 年1回の
特定自主検査

月次点検 月1回の
定期自主検査

全国どこでも 確かな技術と 高品質の部品で

…安心の日産サービスにおまかせください!!

日産フォークリフトでは、お客様の安全を願って「安全講習会」の実施を積極的にお手伝いさせていただいております。最寄りの販売会社お気軽にお問い合わせください。



★このカタログの内容は平成13年4月現在のものです。なお改良のため予告なく仕様変更することもあります。●ボディカラーは印刷の都合により、実際の色と多少異なって見えることがあります。

産業機械に対する
お問い合わせ、ご相談は、
右記へお願いします。

日産自動車株式会社 産業機械事業部

フリー
ダイヤル ☎0120-230223

<http://www.nissan.co.jp/FORKLIFT>

 **日産自動車株式会社**

FXA0103E

日産フォークリフト

FX

3.5-5.0トン エンジン式フォークリフト



ダイナミック・パワーの日産フォークリフト。

圧倒的なハイパワーと環境への思いやり。フォークリフトの理想を追及したFXシリーズ。



頼もしい高出力!クラス最高峰 V6ガソリンエンジン

クラス最高峰のハイパワーを誇る〈G6〉ガソリンエンジンを搭載。V型6気筒、4.3リッターのパワーがひとクラス上の実力を発揮。LPG仕様でもゆとりの機動力をみせる頼もしいパワーユニットです。

定格出力 **69.5kW**/2,450rpm (95PS)
最大トルク **305Nm**/1,200rpm (31.1kgm)

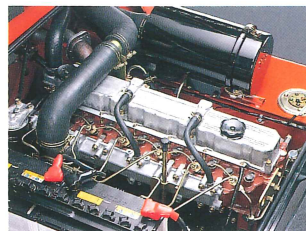

厳しい世界基準をクリア 環境適合ディーゼルエンジン

高性能で粘り強く、しかも低燃費を実現したS6Sディーゼルエンジン。欧州の排ガス2次規制値をクリア。地球にやさしいクリーンエンジンです。

定格出力 **62.5kW**/2,450rpm (85PS)
最大トルク **250Nm**/1,600rpm (25.5kgm)

S6Sディーゼルエンジン 欧州排ガス2次規制値をクリア

ハイパワー仕様 (ディーゼル車)

よりタフな作業にあわせた高出力ディーゼルエンジンをオプション設定。

ハイパワー仕様
定格出力 **69.5kW**/2,450rpm (95PS)
最大トルク **283Nm**/1,600rpm (28.9kgm)

作業環境をよりクリーンに



DPF (ディーゼル・パーティキュレート・フィルター)
ディーゼルエンジン車特有の黒煙を、マフラー内蔵のヒーター付セラミックフィルターで100%除去するシステム。フィルターの目詰まり状況と再生時間をLEDで表示します。(ディーゼル車にオプション)



LPGボンベブラケット

経済性に優れ排気のクリーンなLPG仕様車の面倒なボンベ交換を容易にします。ガスステイの採用でボンベの持ち上げもスムーズ。脱着作業も低い位置で可能です。(LPG車にオプション)



許容荷重アップ!低重心ボディ

高い剛性と軽量化を実現した広視界マストと安定性抜群の新設計低重心ボディ。揚高5mまで荷重低減がなく、安定したバランスを保ちます。重作業時や、アタッチメント装着時での安定性も大幅に向上しています。



揚高 **5m**で
荷重低減なし
※3Vマストは
4.7mまで

フォーク上昇速度

高出力エンジンが生み出すパワフルな荷役性能。フォーク上昇速度は510mm/sec (ガソリン3.5/4.0トン/全負荷)と作業の効率を高める機動性を発揮。テキパキと仕事をこなします。

●フォーク上昇速度 (全負荷) ガソリン4.0トン比較 mm/sec

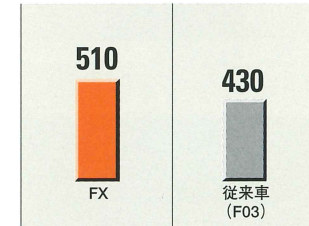

優れた走行性能

タフで機敏なフットワークのパロメーターとして欠かせない最高速、発進加速性能を大幅に向上。広い構内でのスピーディな作業、短い距離での発進加速の繰り返しに求められるキビキビした動きを実現します。



●走行速度 (無負荷) ディーゼル4.5トン比較 km/h

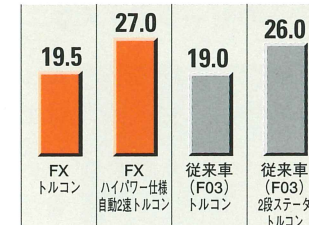

ハイパワー仕様でさらに最高速アップ

ディーゼルハイパワー仕様車では自動2速トルコン (オプション) との組合せにより最高速27.0km/h (無負荷) を実現します。

タフで、安全な、ヘビーデューティ仕様。

強さとやさしさ。そして信頼の安全性。重作業も軽快にこなす優れた基本性能です。

作業効率をグンと向上 新型広視界マスト

高い剛性を保ちながらトップクラスのワイドな視界を確保。マストの間隔を広げ、シリンダー、チェーンの最適設計により前方視界を格段に向上。安全性と操作性をさらに高めています。

キャリッジも広視界

剛性を維持しながら視野を広げた新広視界キャリッジを採用。フォーク先端まで見通せる良好な視界が荷役の作業性を高め、安全性もさらに向上。

安全・快適な ヒップサポートシート

ヒップサポート機能とシートベルトにより、安全性を向上。旋回時にオペレーターの身体が左右に振られるのを防ぎ、万一の転倒からも守ってくれます。最適な運転姿勢がとれる4段階のリクライニングや体重調節ノブ付。便利なシートバックポケットもあります。



高冷却クーリングシステム

十分な冷却面積のラジエーターコア、クーリングファンとマフラーの最適な配置などにより、高効率なクーリングを実現。エンジン性能・耐久性をさらにアップします。また、ガソリン車にはエンジンオイルクーラーを標準装備しました。

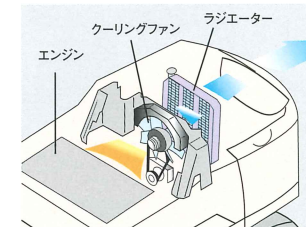

フレッシュ・エアクリーンシステム

リヤピラー上方に吸気口を設け、つねに新鮮な空気を吸引。エンジンの耐久性を高めます。



安心のセーフティメカニズム

ニュートラルセーフティ機構

前後進レバーがニュートラル位置でないとエンジンが始動しない、ニュートラルセーフティ機構をトルコン車に標準装備。クラッチ車にもオプションで設定しています。

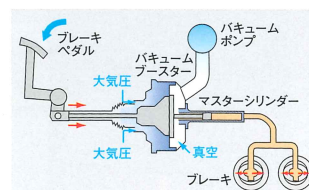

真空倍力方式ブレーキ

ブレーキに真空倍力装置(バキュームブースター)を採用。一般のフォークリフトの油圧倍力タイプと異なり、エンジン回転数に影響を受けないため停止後も数回のブレーキ操作が可能です。

軽快に、スピーディに、快適オペレーション。

抜群の快適操作性とメンテナンスのよさ。使いやすさを重視した 親切設計です。

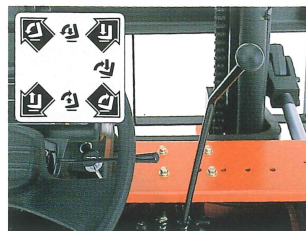

日産独自の荷役1本レバー

マスト上昇・下降・前傾・後傾の操作が、1本のレバーで行える便利な機構。荷降ろし、荷積み複雑なレバー操作も手軽に済み、作業をよりスピーディにこなせます。
※2本レバーもご用意しております。



簡単操作のトルコンレバー

前後進がラクに操作できる電気式トルコンレバーを採用。また、5トン車には自動2速トルコンを標準装備しています。(3.5トン～4.5トン車はオプション)



小径ステアリング

小径(330mm)ステアリングを採用。2本スポークのためスッキリ感があり、メーターパネルもより見やすくなりました。無段階に調節可能なチルトステアリング機構も装備しています。



オープンステップ/フットスペース

運転席は作業性を優先した快適設計。乗り降りしやすい低いオープンステップに加え、運転席の足元もひろびろ330mmのワイドなフットスペースを確保しています。



最適配置の操作ペダル(トルコン車)

アクセル、ブレーキ、インテグの3つのペダル位置の段差をなくし、取付位置を低めにセッティング。かかとを床に付けたまま操作でき、オペレーターの疲労を軽減します。



抜群の小回り性能

旋回性能のアップにより、狭く煩雑なルート搬送でもオペレーターの負担を軽減。スピーディで効率的な作業を可能にします。

最小旋回半径

- 2,735mm (3.5トン)
- 2,775mm (4.0トン)
- 2,820mm (4.5トン)
- 2,965mm (5.0トン)



フルオープントップパネル

ワンタッチでフルオープンするガスステイ付トップパネル。日常のメンテナンスも容易です。



ラクな点検ラジエーターカバー

メンテナンスの容易なスプリットタイプ(2分割式)のラジエーターカバーを採用。ラジエータースクリーン(オプション)もワンタッチでラクに取り外せます。



樹脂製の燃料キャップ

手早く、スムーズに燃料が注入できる樹脂製の燃料キャップ。使いやすさをデザインした細やかな心遣いです。



製紙仕様車

ロール紙を効率よくハンドリング。



装着アタッチメント **ロールクランプ**

回転装置を小型化した広視界タイプ。また、フロントオーバーハングを最小限に抑え許容荷重もアップしました。

装着マスト **高剛性マスト**

高揚高・高負荷時の積荷のふらつきを抑え、作業性を向上。

主な推奨オプション

- 減圧弁 (圧力計付)
- 作動油クーラー
- 大容量ブレーキ



減圧弁 (圧力計付)
作業に応じたクランプ力が手元で調整できます。

故紙仕様車

あらゆるサイズに対応、左右のアームで故紙を直接クランプ。



装着アタッチメント **ベールクランプ**

上下クランプシリンダー間の開口部が広い広視界タイプ。トラック積み作業時に運転席からアームの先端が確認できます。

主な推奨オプション

- 作動油クーラー
- セミアンダーガード
- ラジエータースクリーン



作動油クーラー
高稼働時の作業能力をさらに向上します。

作業現場のニーズに応えるプロ仕様。



標準車

木材仕様車

原木から角材までしっかりと抱え込む木材運搬のスペシャリスト。



装着アタッチメント **デュアルヒンジドフォーク (固定式バックレスト)**

85度のダンプ角が作業効率をグンと高めます。

主な推奨オプション

- エアインテークプレクリーナー
- 前面ガラス
- ラジエータースクリーン

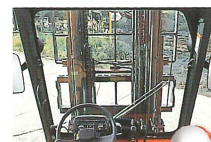

デュアルヒンジドフォーク

石材仕様車

効率良く石材をすくい込み、悪路にも強い石材仕様。



装着アタッチメント **デュアルヒンジドフォーク (固定式バックレスト)**

ダンピングシリンダーを左右2本に分けたタイプ。固定式バックレストで積荷を傷つけず効率よく運搬します。

主な推奨オプション

- リミテッドスリップデフ
- エアインテークプレクリーナー
- 前面ガラス
- 低速トランスミッション



エアインテークプレクリーナー
エアクリナーの早期目詰まりを防止します。

港湾仕様車

船内、コンテナなど限られたスペースの港湾で実力を発揮。



装着マスト **広視界1連3段フルフリーマスト**

リフトシリンダーは広視界タイプ。天井ぎりぎりまでの積み込みが可能のため、スペースをフルに活用できます。

主な推奨オプション

- DPF
- 前面ガラス



広視界1連3段フルフリーマスト
ワイドな視界で安全作業に貢献します。

標準装備品一覧

	ガソリン車		ディーゼル車	
	トルコン	クラッチ	トルコン	トルコン
荷役1本レバー				
バックミラー				
バックブザー				
小径ステアリング/チルトステアリング				
ヒップサポートシート				
電気式トルコンレバー				
アンチリスターター				
ニュートラルセーフティシステム				
ヘッドランプ				
方向指示器				
ガード付リヤコンビランプ				
雨樋付ヘッドガード				
乗降用アシストグリップ				
パーキングブレーキ				
パワーアシスト付ブレーキペダル				
パワーアシスト付クラッチペダル				
インテグレーションペダル				
1連2段広視界マスト (2W)				
オレンジカラーフォーク				
ダウンセーフティバルブ				
前面面一構造				
オートチョークシステム				
サイクロンエアクリナー				
フレッシュ・エアクリンシステム				
高冷却クーリングシステム				
エンジンオイルクーラー				
トルコンクーラー				
自動2速トルコン (5ton車は標準)				
フルシンクロトランスミッション				
ガスステイ付フルオープントップパネル				
2分割ラジエーターカバー				
ヘビーデューティカウンタウエイト				
ワイドフロア				
低型フルオープンステップ				

アタッチメント設定一覧

アタッチメント	マスト	3.5~4ton	4.5ton	5ton
ヒンジドフォーク	1連2段広視界マスト (2W) 1連2段フルフリーマスト (2F) 1連3段フルフリーマスト (3F)			
デュアルヒンジドフォーク	1連2段広視界マスト (2W) 1連2段フルフリーマスト (2F) 1連3段フルフリーマスト (3F) 広視界1連3段フルフリーマスト (3V)			
サイドシフト	1連2段フルフリーマスト (2F) 1連3段フルフリーマスト (3F) 広視界1連3段フルフリーマスト (3V)			
フォークポジショナー (油圧式)	1連2段広視界マスト (2W) 1連2段フルフリーマスト (2F) 1連3段フルフリーマスト (3F) 広視界1連3段フルフリーマスト (3V)			
フォークポジショナー (手動式)	1連2段広視界マスト (2W) 1連2段フルフリーマスト (2F) 1連3段フルフリーマスト (3F)			
回転フォーク	1連2段広視界マスト (2W) 高剛性1連2段広視界マスト (2W-H)			
回転ロールクランプ	1連2段広視界マスト (2W) 高剛性1連2段広視界マスト (2W-H)			
ベールクランプ (標準)	1連2段広視界マスト (2W) 1連2段フルフリーマスト (2F) 1連3段フルフリーマスト (3F) 高剛性1連2段広視界マスト (2W-H)			
ベールクランプ (ワイド)	1連2段広視界マスト (2W) 1連2段フルフリーマスト (2F) 1連3段フルフリーマスト (3F) 高剛性1連2段広視界マスト (2W-H)			

オプション装備品一覧

	ガソリン車		ディーゼル車	
	トルコン	クラッチ	トルコン	トルコン
荷役2本レバー				
スピードメーター				
トルコン油温計				
トルコン右レバー				
回転灯				
ストロボライト				
前方補助作業灯				
後部作業灯				
低車高ヘッドガード				
ワイパー付前面ガラス				
スチールルーフ				
スチールキャビン				
キャンバスキャビン				
消火器				
1連2段フルフリーマスト (2F)				
1連3段フルフリーマスト (3F)				
広視界1連3段フルフリーマスト (3V)				
高剛性1連2段広視界マスト (2W-H)				
マスト取付ヘッドランプ				
ショックレスシリンダー (3Fマスト) ※2F、3Vは標準				
マストチルトゲージ				
チルトシリンダーブーツ				
マストフック				
ウエイトフック				
セミアンダーガード				
大容量ラジエーター				
プレートフィンラジエーター				
ラジエータースクリーン				
ラジエーターリザーバータンク水量警報キット				
エアインテークプレクリーナー				
ダブルエレメントエアクリナー				
エアクリナー目詰まり警報				
DPF (ディーゼル・パーティキュレイト・フィルター)				
頭上マフラー				
サイクロンマフラー				
触媒マフラー				
拡散式マフラー				
LPG仕様 (ガソリン併用式)				
LPG仕様 (専用式)				
LPGボンベラケット				
作動油クーラー				
トルコンオイルフィルター				
減圧弁 (圧力計付)				
作動油防塵ブリーザー				
ディーゼルエンジン95PS (ハイパワー) 仕様				
大容量バッテリー				
バッテリー遮断スイッチ				
密閉式オルタネータ				
大容量オルタネータ				
スピードリミッター				
大容量ブレーキ				
フロントアクスル防塵ブリーザー				
リミテッドスリップデフ				
湿式クラッチ				
低速トランスミッション				

標準装備 オプション

主要諸元表

●性能

諸元	機種	ガソリンエンジン車				ディーゼルエンジン車			
		F04G35T	F04G40T	F04G45T	F04G50T	F04D35D/T	F04D40D/T	F04D45D/T	F04D50T
最大荷重	kg	3500	4000	4500	5000	3500	4000	4500	5000
基準荷重中心	mm	600				600			
最大揚高	A mm	3000				3000			
フリーリフト	B mm	150				160			
リフトスピード (上昇速度)	全負荷	510		440	430	500		430	420
	無負荷	530		460	450	520		450	440
リフトスピード (下降速度)	全負荷	500				500			
	無負荷	500				500			
マスト傾斜角	前傾/後傾	6°-12°				6°-12°			
走行速度 (クラッチ車)	前進(全負荷/無負荷)	-		-	-	17.5/19.5	18/19.5	18/19.5	-
	後進(全負荷/無負荷)	-		-	-	17.5/19	18/19.5	17.5/19	-
走行速度 (トルコン車)	前進(全負荷/無負荷)	17.5/19.5		18/19.5	21/23.5	17.5/19.5	18/19.5	17.5/19.5	21/23.5
	後進(全負荷/無負荷)	17.5/19.5		18/19.5	21/23.5	17.5/19.5	18/19.5	17.5/19.5	21/23.5
最小旋回半径	C mm	2735	2775	2820	2965	2735	2775	2820	2965
最小直角通路幅(S/D/SD)	mm	2360/2540/2610	2400/2560/2630		2510/2670/2740	2360/2540/2610	2400/2560/2630		2510/2670/2740
直角積付通路幅(クリアランス含まず)	mm	4360	4550	4600	4770	4360	4550	4600	4770

※ S:シングル D:スタンダードダブル SD:スペシャルダブル

●主要寸法・重量

全長	D mm	4140	4190	4245	4525	4140	4190	4245	4525
全幅(S/D/SD)	E mm	1415/1780/1965	1460/1780/1965		1415/1780/1965	1460/1780/1965			
全高	マスト								
	最大揚高時	F mm	4130		4290	4130		4290	
	標準時	G mm	2170		2250	2170		2250	
ヘッドガード	H mm	2250				2250			
	I mm	1070		1220	1070		1220		
フォーク寸法	長さ	1070				1220			
	幅	150				150			
厚さ	mm	50		60	50		60		
フォーク調整間隔	J mm	300~1190				300~1190			
軸距	K mm	2000		2150	2000		2150		
フロントオーバーハング	L mm	557		562	582	557		562	582
輪距	前輪(S/D/SD)	1175/1310/1445				1175/1310/1445			
	後輪	1180				1180			
最低地上高	マスト	150				150			
	フロント・リアアクスル	175				175			
クラッチ車両重量(S/D/SD)	kg	-	-	-	-	5600/5790/5840	6010/6140/6190	6560/6700/6750	-
トルコン車両重量(S/D/SD)	kg	5540/5730/5780	5940/6080/6130	6500/6640/6690	7020/7180/7220	5630/5820/5860	6030/6170/6210	6590/6730/6770	7100/7260/7300

※ S:シングル D:スタンダードダブル SD:スペシャルダブル

●エンジン

型式	G6		S6S		
総排気量	cc	4300		4996	
定格出力	kw/rpm	69.5/2450		62.5/2450	
	ps/rpm	95/2450		85/2450	
最大トルク	Nm/rpm	305/1200		250/1600	
	kgm/rpm	31.1/1200		25.5/1600	
燃料タンク容量	ℓ	115			

●タイヤ

種類・サイズ (シングル)	前輪	8.25-15-12PR(I)	300-15-18PR(I)		8.25-15-12PR(I)	300-15-18PR(I)		
	後輪	7.00-12-12PR(I)		7.00-12-14PR(I)	7.00-12-12PR(I)		7.00-12-14PR(I)	
種類・サイズ (スタンダードダブル)	前輪	7.50-16-12PR(I)				7.50-16-12PR(I)		
	後輪	7.00-12-12PR(I)		7.00-12-14PR(I)	7.00-12-12PR(I)		7.00-12-14PR(I)	
種類・サイズ (スペシャルダブル)	前輪	8.25-15-12PR(I)				8.25-15-12PR(I)		
	後輪	7.00-12-12PR(I)		7.00-12-14PR(I)	7.00-12-12PR(I)		7.00-12-14PR(I)	

外形図

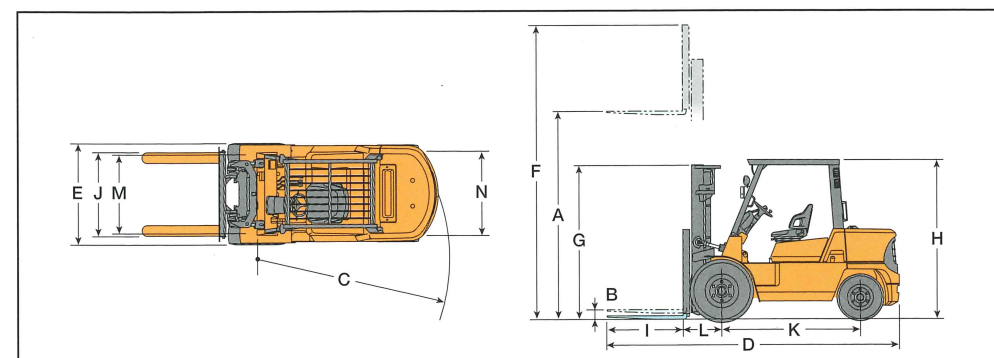

マスト揚高別諸元一覧表

●1連2段広視野マスト(2W) シングル・ダブルタイヤ、荷重中心600mm

最大揚高 mm	3.5ton					4.0ton					4.5ton					5.0ton				
	最大荷重			マスト全高		最大荷重			マスト全高		最大荷重			マスト全高		最大荷重			マスト全高	
	シングル	ダブル	S.ダブル	上昇時	下降時	シングル	ダブル	S.ダブル	上昇時	下降時	シングル	ダブル	S.ダブル	上昇時	下降時	シングル	ダブル	S.ダブル	上昇時	下降時
3000	3500	3500	3500	4130	2170	4000	4000	4000	4130	2170	4500	4500	4500	4130	2250	5000	5000	5000	4290	2250
3300	3500	3500	3500	4430	2320	4000	4000	4000	4430	2320	4500	4500	4500	4430	2400	5000	5000	5000	4590	2400
3500	3500	3500	3500	4630	2420	4000	4000	4000	4630	2420	4500	4500	4500	4630	2500	5000	5000	5000	4790	2500
3700	3500	3500	3500	4830	2520	4000	4000	4000	4830	2520	4500	4500	4500	4830	2600	5000	5000	5000	4990	2600
4000	3500	3500	3500	5130	2700	4000	4000	4000	5130	2700	4500	4500	4500	5130	2850	5000	5000	5000	5290	2850
4500	3500	3500	3500	5630	3000	4000	4000	4000	5630	3000	4500	4500	4500	5630	3100	5000	5000	5000	5790	3100
5000	3500	3500	3500	6130	3250	4000	4000	4000	6130	3250	4500	4500	4500	6130	3350	5000	5000	5000	6290	3350
5250	3000	3400	3400	6380	3350	3600	3950	3950	6380	3350	4100	4450	4450	6380	3450	4500	4900	4900	6540	3450
5500	2400	3300	3300	6630	3500	3200	3900	3900	6630	3500	3200	4400	4400	6630	3600	3200	4800	4800	6790	3600
6000	2000	3200	3200	7130	3750	2500	3700	3700	7130	3750	2500	3700	3700	7130	3850	2500	3700	3700	7290	3850

●1連2段フルフリーマスト(2F) シングル・ダブルタイヤ、荷重中心600mm

最大揚高 mm	3.5ton					4.0ton					4.5ton					5.0ton					
	最大荷重			マスト全高		最大荷重			マスト全高		最大荷重			マスト全高		最大荷重			マスト全高		
	シングル	ダブル	S.ダブル	上昇時	下降時	シングル	ダブル	S.ダブル	上昇時	下降時	シングル	ダブル	S.ダブル	上昇時	下降時	シングル	ダブル	S.ダブル	上昇時	下降時	
2860	3500	3500	3500	3990	2100	4000	4000	4000	3990	2100	2680	4500	4500	4500	3810	2100	5000	5000	5000	3960	2100
3000	3500	3500	3500	4130	2170	4000	4000	4000	4130	2170	2970	4500	4500	4500	4100	2250	5000	5000	5000	4250	2250
3300	3500	3500	3500	4430	2320	4000	4000	4000	4430	2320	3280	4500	4500	4500	4410	2400	5000	5000	5000	4560	2400
3700	3500	3500	3500	4830	2520	4000	4000	4000	4830	2520	3480	4500	4500	4500	4610	2500	5000	5000	5000	4760	2500
4060	3500	3500	3500	5190	2700	4000	4000	4000	5190	2700	4080	4500	4500	4500	5210	2850	5000	5000	5000	5360	2850

●1連3段フルフリーマスト(3F) シングル・ダブルタイヤ、荷重中心600mm

最大揚高 mm	3.5ton					4.0ton					4.5ton					5.0ton					
	最大荷重			マスト全高		最大荷重			マスト全高		最大荷重			マスト全高		最大荷重			マスト全高		
	シングル	ダブル	S.ダブル	上昇時	下降時	シングル	ダブル	S.ダブル	上昇時	下降時	シングル	ダブル	S.ダブル	上昇時	下降時	シングル	ダブル	S.ダブル	上昇時	下降時	
3700	3500	3500	3500	4830	1950	4000	4000	4000	4830	1950	3700	4500	4500	4500	4830	2050	5000	5000	5000	4990	2050
4000	3500	3500	3500	5130	2050	4000	4000	4000	5130	2050	3850	4500	4500	4500	4980	2100	5000	5000	5000	5140	2100
4360	3500	3500	3500	5490	2170	4000	4000	4000	5490	2170	4040	4500	4500	4500	5170	2170	5000	5000	5000	5330	2170
4600	3500	3500	3500	5730	2250	4000	4000	4000	5730	2250	4310	4500	4500	4500	5440	2260	5000	5000	5000	5600	2260
4700	3500	3500	3500	5830	2285	4000	4000	4000	5830	2285	4500	4500	4500	4500	5630	2320	5000	5000	5000	5790	2320
5050	3500	3500	3500	6180	2400	4000	4000	4000	6180	2400	4750	4500	4500	4500	5880	2400	5000	5000	5000	6040	2400
5260	3000	3400	3400	6390	2470	3600	3900	3900	6390	2470	5050	4500	4500	4500	6180	2500	5000	5000	5000	6340	2500
5500	2400	3300	3300	6630	2550	3200	3800	3800	6630	2550	5260	4100	4400	4400	6390	2570	4500	4800	4800	6550	2570
6000	1800	3200	3200	7130	2750	2400	3700	3700	7130	2750	5500	3200	4300	4300	6630	2650	3200	4700	4700	6790	2650
6500	1400	2800	2800	7630	2950	1800	2800	2800	7630	2950	6000	2400	3700	3700	7130	2850	2400	3700	3700	7290	2850
7000	1000	2100	2100	8130	3150	1300	2100	2100	8130	3150	6500	1800	2800	2800	7630	3050	1800	2800	2800	7790	3050
7000	1300	2100	2100	8130	3250	1300	2100	2100	8130	3250	7000	1300	2100	2100	8130	3250	1300	2100	2100	8290	3250

●広視野1連3段フルフリーマスト(3V) シングル・ダブルタイヤ、荷重中心600mm

最大揚高 mm	3.5ton					4.0ton					4.5ton					5.0ton					
	最大荷重			マスト全高		最大荷重			マスト全高		最大荷重			マスト全高		最大荷重			マスト全高		
	シングル	ダブル	S.ダブル	上昇時	下降時	シングル	ダブル	S.ダブル	上昇時	下降時	シングル	ダブル	S.ダブル	上昇時	下降時	シングル	ダブル	S.ダブル	上昇時	下降時	
3700	3500	3500	3500	4830	2030	4000	4000	4000	4830	2030	3700	4500	4500	4500	4830	2090	5000	5000	5000	4990	2090
4000	3500	3500	3500	5130	2130	4000	4000	4000	5130	2130	3850	4500	4500	4500	4980	2140	5000	5000	5000	5140	2140
4360	3500	3500	3500	5490	2250	4000	4000	4000	5490	2250	4040	4500	4500	4500	51						